



**filtration**

**WRC200  
dNF40  
Diseño  
Integrado  
para montaje  
en bastidor**

Módulo de membrana de nanofiltración para  
aplicaciones de agua y aguas residuales

# WRC200 dNF40 Diseño integrado para montaje en bastidor

Módulo de membrana de nanofiltración para aplicaciones de agua y aguas residuales

## Descripción del producto

Los módulos de nanofiltración WRC200 dNF40 con diseño integrado para montaje en bastidor tienen las siguientes características:

- Uso para tratamiento de agua superficial y subterránea; reuso de efluentes de aguas residuales industriales y municipales.
- Excelente remoción de color, iones bivalentes y orgánicos disueltos, incluyendo microcontaminantes.
- Operación de adentro hacia afuera en un modo de filtración de flujo cruzado, lavable a contracorriente.
- Pre-tratamiento leve requerido; sin coagulación ni producción de lodos activados.
- Montado vertical en tarima.
- Excelente pH y tolerancia al cloro.

## Especificaciones de la membrana

Material de membrana	PES modificado
MWCO <sup>1</sup>	400 Dalton
Mín. rechazo <sup>2</sup> de MgSO <sub>4</sub>	91%
Carga de la membrana	Negativa @ pH=7
Diámetro interno de fibra de membrana	0.7 mm

<sup>1</sup> El límite de peso molecular (MWCO) es una estimación, ya que depende del tamaño, la forma, la carga y la polaridad del compuesto que se está probando, así como las condiciones de prueba.

<sup>2</sup> Condiciones de prueba: 5.0 mMol/L MgSO<sub>4</sub>, 3.0 bar, 25°C, v=0.5 m/s.

## Rangos de operación típicos

Máx. presión del sistema <sup>3</sup>	10 bar (145 psi)
Máx. presión transmembrana <sup>3</sup>	6 bar (90 psi)
Máx. presión de retrolavado <sup>3</sup>	6 bar (90 psi)
Máx. temperatura durante la operación y limpieza	40°C (104°F)
Rango de pH durante la operación	2-12
Rango de pH durante la limpieza	1-13
Máx. concentración de cloro activo	500 ppm @ pH>10
Máx. exposición acumulativa al cloro activo	250,000 ppm-horas @ pH>10
Rango de velocidad de flujo cruzado <sup>4</sup>	0.1 – 1.0 m/s (2.25 – 22.5 m <sup>3</sup> /h por módulo) 0.33 – 3.3 ft/s (9.9 – 99 gpm por módulo)

<sup>3</sup> Presiones máximas a 20°C.

<sup>4</sup> La velocidad recomendada depende de la calidad del agua de alimentación.

## Especificaciones del agua de alimentación

Máx. SST	300 ppm
Máx. turbidez	150 NTU
Máx. tamaño de partícula	150 µm

# WRC200 dNF40 Diseño integrado para montaje en bastidor

Módulo de membrana de nanofiltración para aplicaciones de agua y aguas residuales

## Especificaciones del módulo

Área de superficie de la membrana 50 m<sup>2</sup> (538 ft<sup>2</sup>)

### Dimensiones del módulo

L1	1534 mm (60.39")	D1	200 mm (7.87")
L2	196 mm (7.71")	D2	168 mm (6.61")
L3	84 mm (3.30")	D3	2.5" Victaulic Style 75
L4	256 mm (10.07")	D4	219 mm (8.62")
L5	2046 mm (80.55")		
L6	1878 mm (73.94")		
L7	339 mm (13.35")		
L8	365 mm (14.37")		

## Materiales de construcción

<b>Carcasa</b>	PVC-U Beige
<b>Internos</b>	PVC-U Resina epóxica
<b>Material</b>	

## Componentes de ensamblaje

1. Módulo
2. Conexión de alimentación/concentrado;=  
Acoplamiento reducción Victaulic-CPVC modelo 358
3. Tapa final; Te de 6" Victaulic-CPVC modelo 352
4. Acoplamiento ranurado; transición Victaulic-CPVC-IR modelo 357

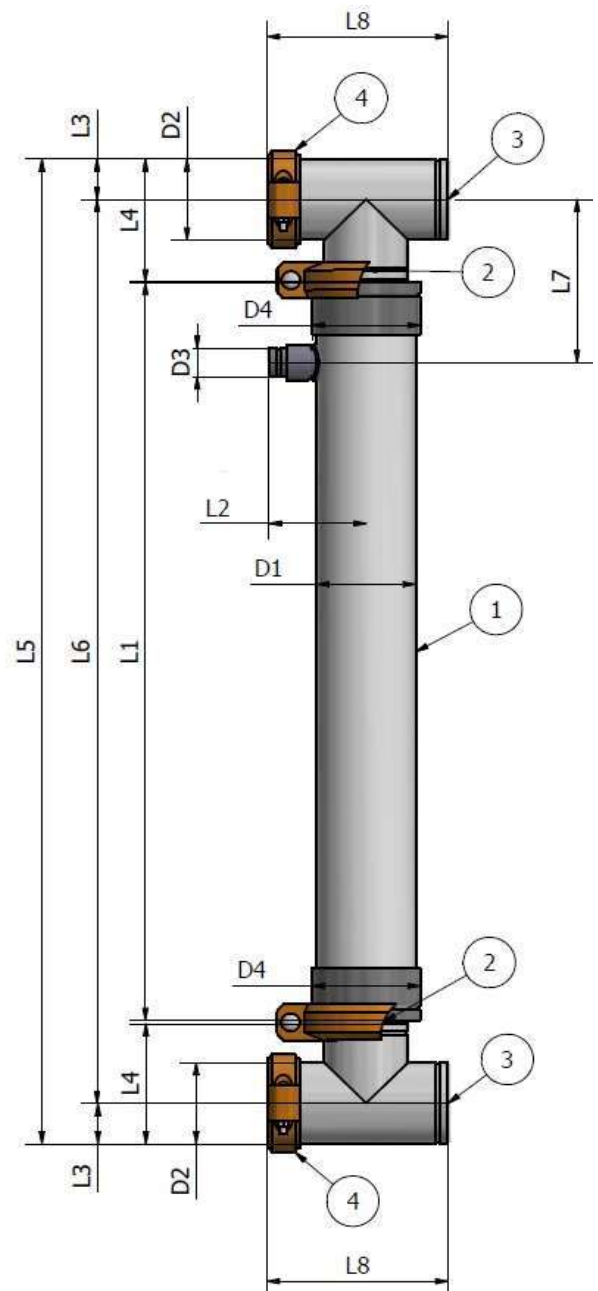

## Certificaciones del producto



K100616

# WRC200 dNF40 Diseño integrado para montaje en bastidor

Módulo de membrana de nanofiltración para aplicaciones de agua y aguas residuales

## Información de peso

- Módulo (sin accesorios): 33.5 kg (74.5 lbs);
- Módulo con todos los accesorios (2 tapones + acoplamientos ranurados): 52 kg (115.5 lbs);
- Módulo lleno de agua y todos los accesorios: 88 kg (194 lbs);

## Instrucciones de almacenamiento

- Los nuevos módulos en su embalaje original se pueden almacenar durante un máx. 1 año desde la fecha de envío en un lugar seco, protegido de la luz solar o cualquier fuente de calor, a temperaturas entre 0 y 40 ° C (32 y 104 ° F);
- Solución de almacenamiento en fábrica: 79% de agua, 20% de glicerina y 1% de bisulfito de sodio

## Información de envío

- Cada módulo está empaquetado individualmente en una bolsa de plástico sellada al vacío;
- Para cantidades pequeñas, los módulos y los tapones se envían en cajas de cartón separadas;
- Para envíos grandes, los módulos se cargan en una caja de madera con un máx. de 20 módulos por caja. Dimensiones de la caja: 102 x 126 x 174 cm; 40 x 50 x 68 in (L x A x A)
- Peso de envío por módulo: 34.5 kg (76.5 lbs.);
- Peso de envío por juego de tapones: 18 kg (40 lbs.);
- Peso de envío por caja (20 módulos), excl. conjuntos de tapas finales: 732.5 kg (1630 lbs.);

Vigente WRC200 dNF40 IRD -TDS 20210316

Institutenweg 35

+31 (0)850 479 900

7521 PH Enschede

info@nxfiltration.com

The Netherlands

www.nxfiltration.com

Las declaraciones, información técnica y recomendaciones aquí contenidas se consideran precisas a la fecha de publicación. Dado que las condiciones y los métodos de uso del producto y/o la información a la que se hace referencia en este documento están fuera de nuestro control, NX Filtration B.V. renuncia expresamente a toda responsabilidad en cuanto a los resultados obtenidos o derivados del uso del producto y/o dependencia de dicha información. NO SE OTORGAN GARANTÍAS DE NINGÚN TIPO, EXPRESAS O IMPLÍCITAS, INCLUIDAS, PERO SIN LIMITARSE, A GARANTÍAS DE COMERCIALIZACION, APTITUD PARA UN PROPÓSITO EN PARTICULAR, DE TÍTULO, DE LA NO INFRACCIÓN A LOS DERECHOS DE TERCEROS, O CUALQUIER OTRA GARANTÍA CON RESPECTO A LOS PRODUCTOS DESCRITOS Y/O LA INFORMACIÓN AQUÍ PROPORCIONADA.

©2020 NX Filtration B.V. | Todos los derechos reservados en todo el mundo.